

TEKNISET TIEDOT

# LJUNGBY L11

MOOTTORIN PÄÄSTÖLUOKKA STEG 5 LOCK-UP VAIHTEISTOLLA



Foto: Lars Malm 2019\_01  
790036-48 Rev.1



SUPERIOR PERFORMANCE

- RATKAISUJA ASIAKKAIDEN TARPEIDEN MUKAAN ■ KOKONAISTALOUELLINEN
- VOIMAKKAAT YMPÄRISTÖMOOTTORIT ■ MARKKINOIDEN HILJAIN MELUTASO
- KÄYTTÖVARMA JA HELPPU HUOLLETTAVUUS ■ AINUTLAATUINEN KUORMAIN





## TEKNISET TIEDOT

## LJUNGBY L11

S = vakiovaruste

O = lisävaruste

### VOIMANSIIRTOLAITTEISTO

Moottori	Sisu 66 LFTN
Suurin teho [kW/hv]	157/213
Suurin vääntömomentti [Nm]	945
Vaihteisto	ZF Ergopower WG160
Etuakseli	ZF MTL 3075
Taka-akseli	ZF MTL 3075
Automaattinen kitkalukko takana	S
Automaattinen/manuaalinen lukko edessä	S
Kaksipiirinen jarrujärjestelmä	S
Hydraulinen pysäköintijarru	S
Lock-up voimasiirtojärjestelmä	S
Kaksisuuntainen tuulettimen pyöritys	O

### HYDRAULIJÄRJESTELMÄ

Hydraulipumppu	Parker
Tuotto [l/min 2100 kierr.min]	220
Paine [bar]	250
Nostosylinteri [mm]	56/110
Nostosylinterin iskunpituus [mm]	850
Kallistusylinteri [mm]	56/100
Kallistusylinterin iskunpituus [mm]	895
Hydraulijäähdytin	S

### SÄHKÖJÄRJESTELMÄ

Akku	2 x 12 V, 120 A
Laturi	100 A

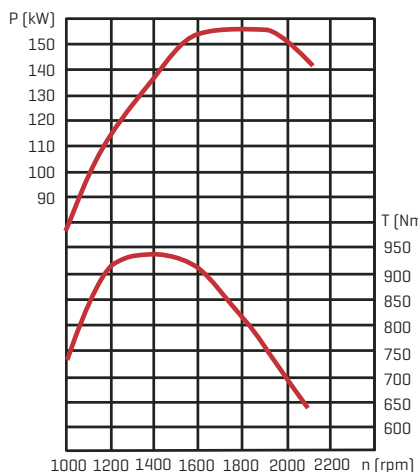

P = Teho T = Vääntömomentti  
n = Kierrosluku

### OHJAUSJÄRJESTELMÄ

Kääntökulma [astetta]	45
Ohjaussylinteri [mm]	40/70
Ohjaussylinterin iskunpituus [mm]	557
Taka-akselin kallistuskulma [astetta]	+/- 15

### TÄYTÖSMÄÄRIÄ

Jäähdytysjärjestelmä [l]	30
Moottori [l]	29
Hydraulijärjestelmä [l]	175
Polttoainesäiliö [l]	210
Ad Blue säiliö [l]	60

### SUORITUSARVOT

Murtovoima, vakiokauhalla [kN]	95
Kaatokuorma [kg]	0° 8100
	40° 6950
	45° 6550
Kokonaispaino [ton]	10,9-11,5
Kauha [m <sup>3</sup> ]	2,1
Kevytmaterialikauha [m <sup>3</sup> ]	5,0
Tukkipöytä [m <sup>2</sup> ]	1,6

### PYÖRÄT

Vyörenkaat	S
Koko	20,5R25

### MITAT

A	7070
B	3000
C	1555
D	440
E	4070
F	2745
G	1075
H	3280
I	2475
J	2620
R1	4920
R2	5515

Mitat viittaavat alla olevaan kuvioon [mm]

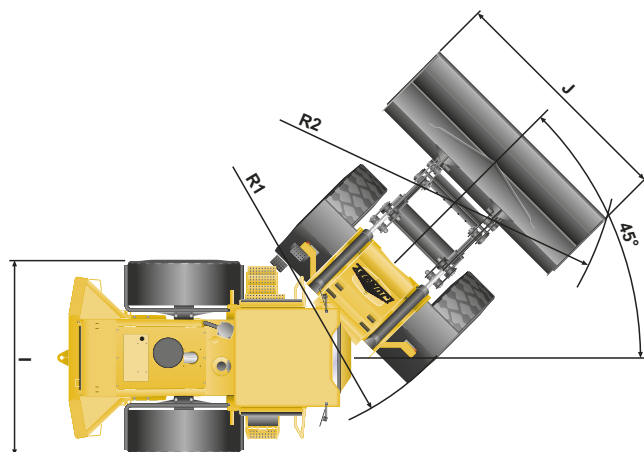
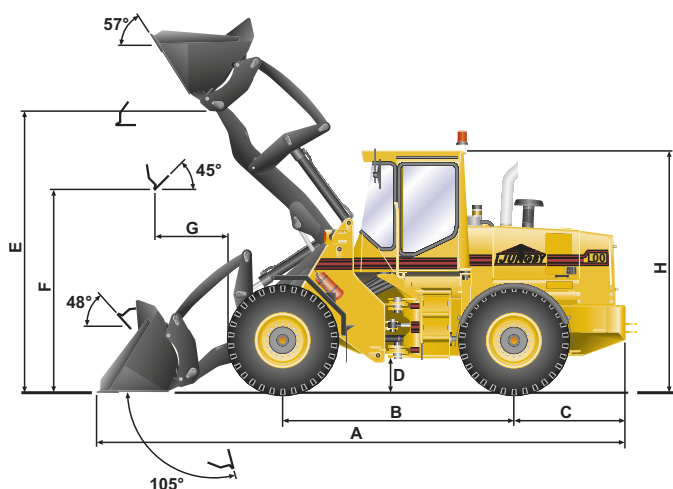

Oikeudet muutoksiin pidätetään