

TEKNISET TIEDOT

LJUNGBY L11

MOOTTORIN PÄÄSTÖLUOKKA TIER 5



Foto: Lars Malm 2019_01
790036-417 Rev.1



SUPERIOR PERFORMANCE

- RATKAISUJA ASIAKKAIDEN TARPEIDEN MUKAAN ■ KOKONAISTALOUELLINEN
- VOIMAKKAAT YMPÄRISTÖMOOTTORIT ■ MARKKINOIDEN HILJAIN MELUTASO
- KÄYTTÖVARMA JA HELPPO HUOLLETTAVUUS ■ AINUTLAATUINEN KUORMAIN





TEKNISET TIEDOT

LJUNGBY L11

S = vakiovaruste

O = lisävaruste

VOIMANSIIRTOLAITTEISTO

| | |
|--|--------------------|
| Moottori | Sisu 66 LFTN |
| Suurin teho [kW/hv] | 151/205 |
| Suurin vääntömomentti [Nm] | 940 |
| Vaihteisto | ZF Ergopower WG160 |
| Etuakseli | ZF MTL 3075 |
| Taka-akseli | ZF MTL 3075 |
| Automaattinen kitkalukko takana | S |
| Automaattinen/manuaalinen lukko edessä | S |
| Kaksipiirinen jarrujärjestelmä | S |
| Hydraulinen pysäköintijarru | S |
| Lock-up voimasiirtojärjestelmä | O |
| Kaksisuuntainen tuulettimen pyöritys | O |

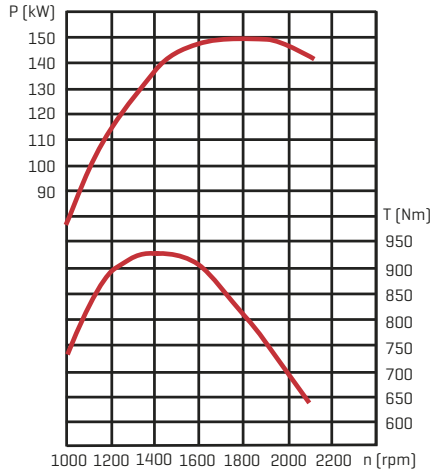

1000 1200 1400 1600 1800 2000 2200 n (rpm)

P = Teho T = Vääntömomentti
n = Kierroslukku

SUORITUSARVOT

| | |
|---------------------------------------|-----------|
| Murtovoima, vakiokauhalla [kN] | 95 |
| Kaatokuorma [kg] | 0° 8100 |
| | 40° 6950 |
| | 45° 6550 |
| Kokonaispaino [ton] | 10,9-11,5 |
| Kauha [m ³] | 2,1 |
| Kevytmaterialikauha [m ³] | 5,0 |
| Tukkikoura [m ²] | 1,6 |

HYDRAULIJÄRJESTELMÄ

| | |
|-------------------------------------|--------|
| Hydraulipumppu | Parker |
| Tuotto [l/min 2100 kierr.min] | 220 |
| Paine [bar] | 240 |
| Nostosylinteri [mm] | 56/110 |
| Nostosylinterin iskunpituus [mm] | 850 |
| Kallistusylinteri [mm] | 56/100 |
| Kallistusylinterin iskunpituus [mm] | 895 |
| Hydraulijäähdytin | S |

OHJAUSJÄRJESTELMÄ

| | |
|---------------------------------------|--------|
| Kääntökulma [astetta] | 45 |
| Ohjaussylinteri [mm] | 40/70 |
| Ohjaussylinterin iskunpituus [mm] | 557 |
| Taka-akselin kallistuskulma [astetta] | +/- 15 |

PYÖRÄT

| | |
|------------|---------|
| Vyörenkaat | S |
| Koko | 20,5R25 |

SÄHKÖJÄRJESTELMÄ

| | |
|--------|-----------------|
| Akku | 2 x 12 V, 120 A |
| Laturi | 100 A |

TÄYTÖSMÄÄRIÄ

| | |
|--------------------------|-----|
| Jäähdytysjärjestelmä [l] | 30 |
| Moottori [l] | 29 |
| Hydraulijärjestelmä [l] | 175 |
| Polttoainesäiliö [l] | 210 |
| Ad Blue säiliö [l] | 60 |

MITAT

| | |
|----|------|
| A | 7070 |
| B | 3000 |
| C | 1555 |
| D | 440 |
| E | 4070 |
| F | 2745 |
| G | 1075 |
| H | 3280 |
| I | 2475 |
| J | 2620 |
| R1 | 4920 |
| R2 | 5515 |

Mitat viittaavat alla olevaan kuvioon [mm]

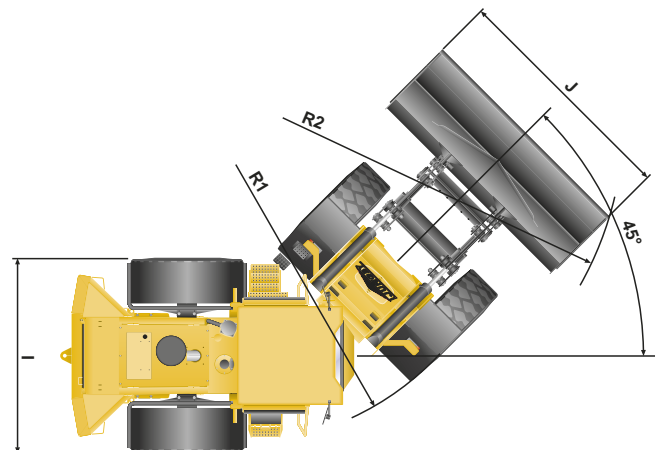
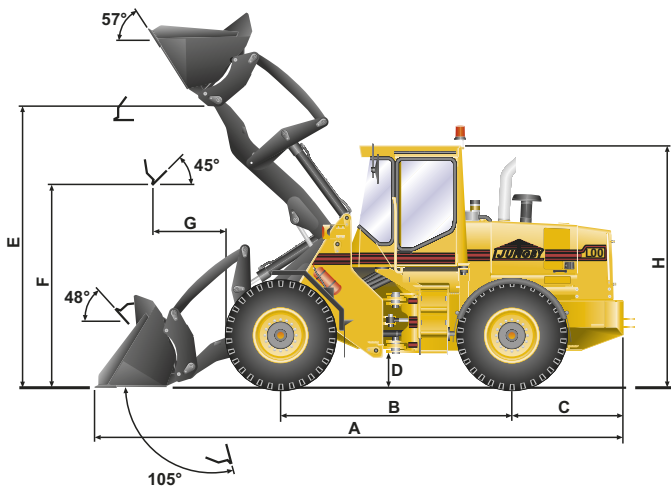

Oikeudet muutoksiin pidätetään